

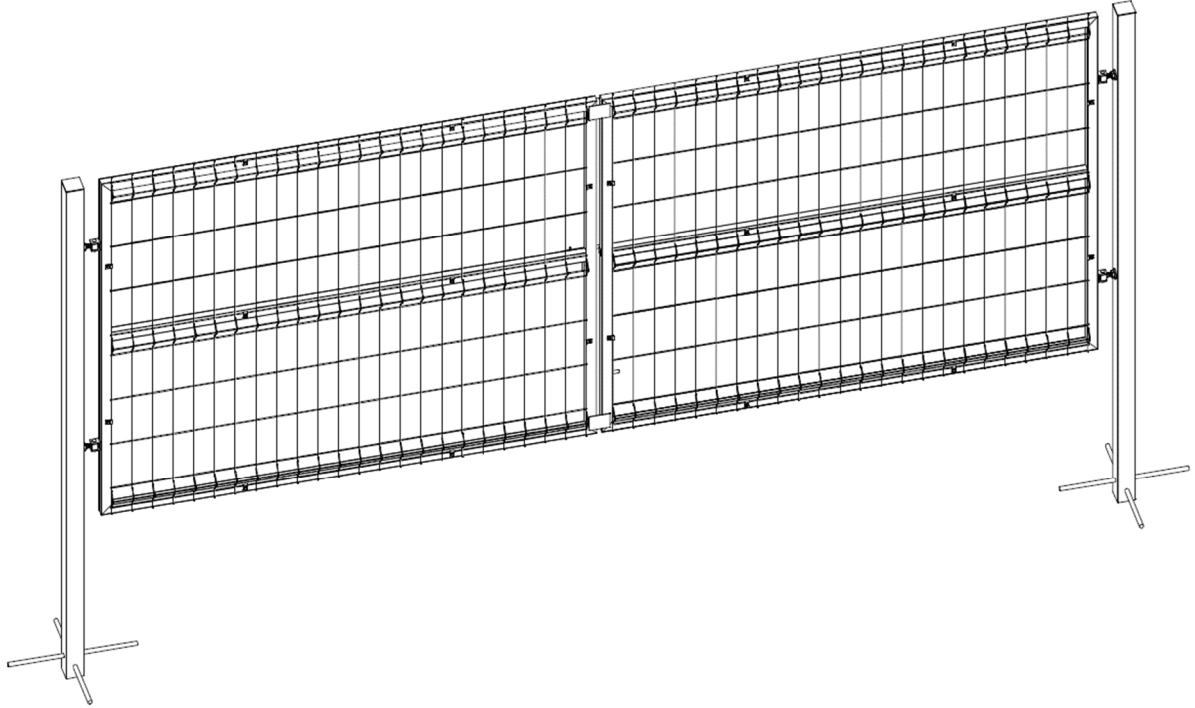

JARMEX sp. z o.o. sp. k.
26-600 Radom, ul. Potkanowska 50
jarmex@jarmex.com.pl

INSTRUKCJA MONTAŻU

Bramy dwuskrzydłowej PPS Light





I. Wstęp.

Przed przystąpieniem do instalacji systemu, należy zapoznać się z niniejszą dokumentacją techniczno – ruchową. Przy obsłudze, konserwacji oraz prowadzeniu napraw należy przestrzegać wytycznych podanych w tej instrukcji i obowiązujących przepisów BHP. Dotyczy to osób odpowiedzialnych za instalację i jej użytkowników.

II. Technologia montażu bramy

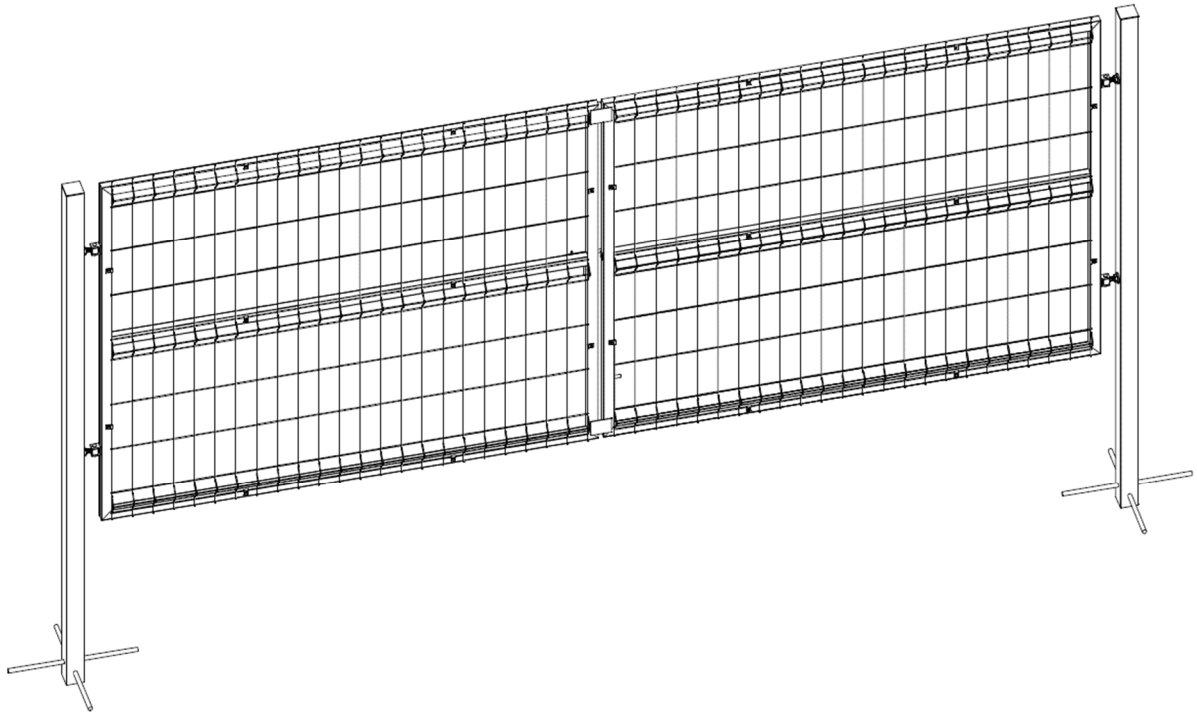

Rys. 1

1. Brama dwuskrzydłowa PPS Light składa się z dwóch skrzydeł do których należy dokupić słupki o profilu 70x70x2 mm, zestaw czterech zawiasów, rygiel dolny oraz zasuwę poziomą.
2. Po ustaleniu miejsca docelowego montażu furtki przygotowujemy wykop pod słupki.
3. Słupki betonujemy punktowo – lub w przypadku miękkiego podłoża zaleca się wykonanie ławy fundamentowej łączącej oba słupki. Producent zaleca umieszczenie prętów w przygotowanych otworach przelotowych na dolnej części słupka (Rys. 2). Zapobiegniemy w ten sposób wysadzaniu słupków. Zalecana głębokość wykopów min. 700 mm (w szczególnych przypadkach 1200 mm – konieczne jest przedłużenie słupka).

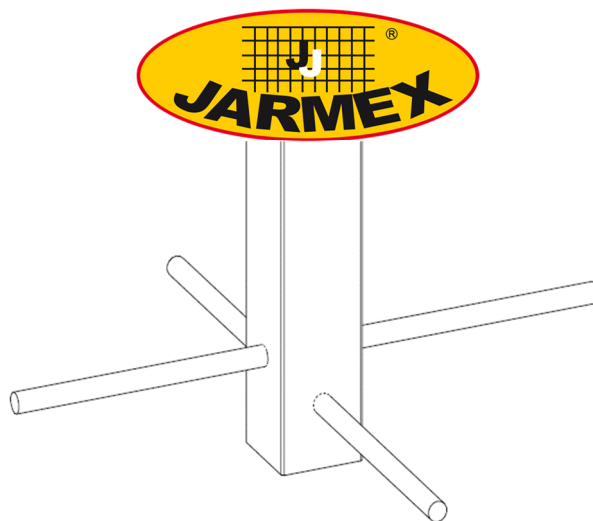

Rys. 2

4. W przygotowanych wykopach umieszczamy słupki w rozstawie min. 3980 mm; max. 4020mm (odległość wewnątrz słupków określająca światło wjazdu - tulejkami do siebie) dbając o zachowanie jednolitej linii i jednakowego poziomu.
5. Słupki zalewamy betonem klasy B25.
6. Po zastygnięciu betonu w tulejki słupka wkręcamy zawiasy z maskowniczką i nakrętką kontruującą (Rys. 3).

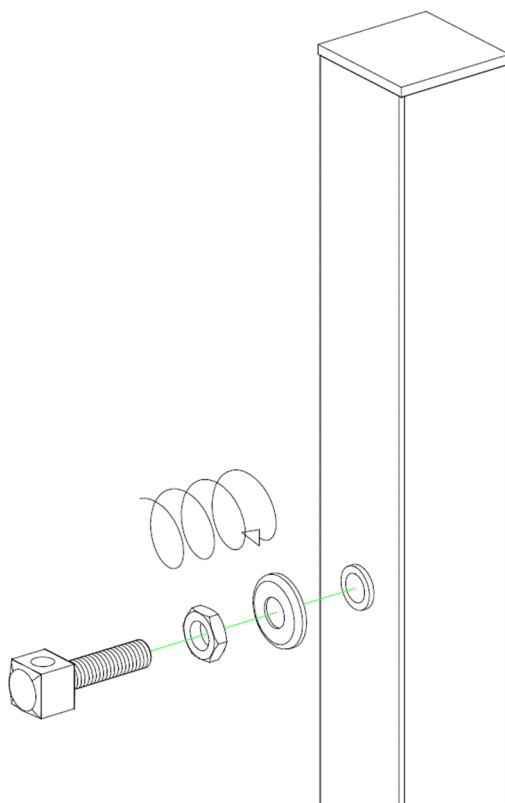

Rys. 3

7. Wykręcając i wkręcając zawiasy regulujemy poziom skrzydeł oraz przestrzenie pomiędzy słupkiem i skrzydłem oraz pomiędzy skrzydłami.

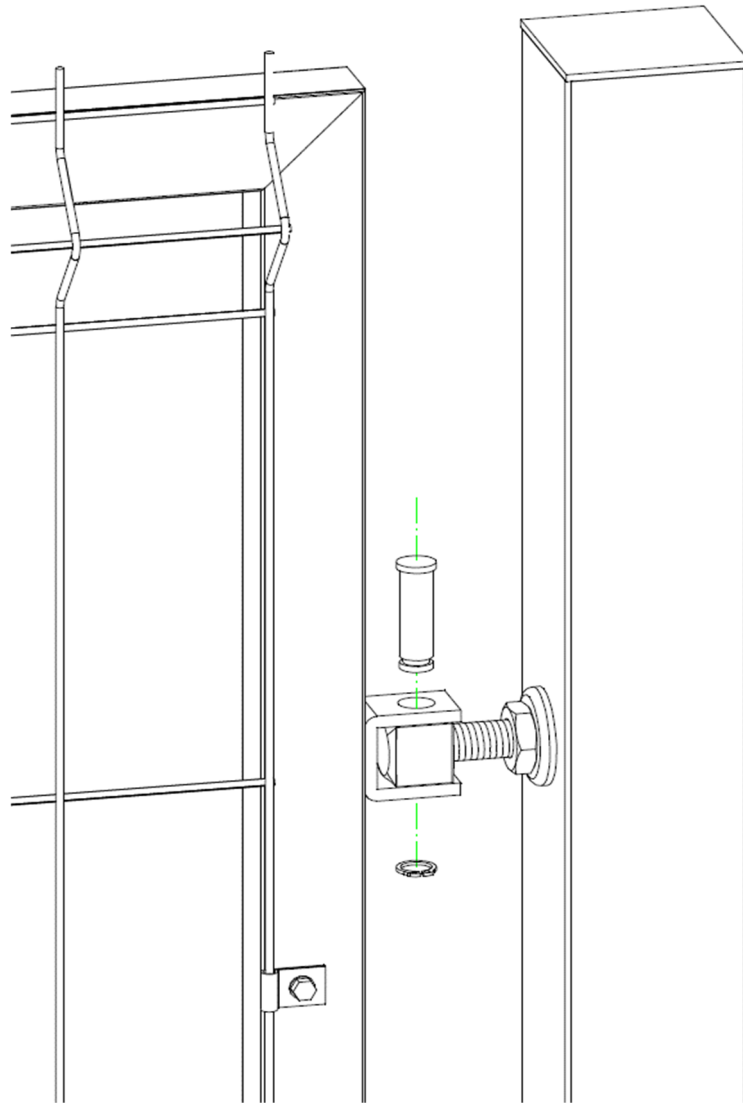

Rys. 4

8. Na wkręcone zawiasy zakładamy skrzydła bramy, wpuszczamy trzpień przez zawias przyspawany do skrzydła bramy oraz zawias wkręcony w słupek, następnie zabezpieczamy trzpień pierścieniem Segera (Rys. 4).
9. Po właściwym wyregulowaniu skrzydeł bramy montujemy rygiel dolny oraz zasuwę poziomą (Rys. 5). Szczegółowe instrukcje dołączone są do opakowania z ryglem oraz zasuwą.
10. Po wyregulowaniu bramy należy obsadzić tulejkę lub wywiercić otwór w ławie pod rygiel dolny.

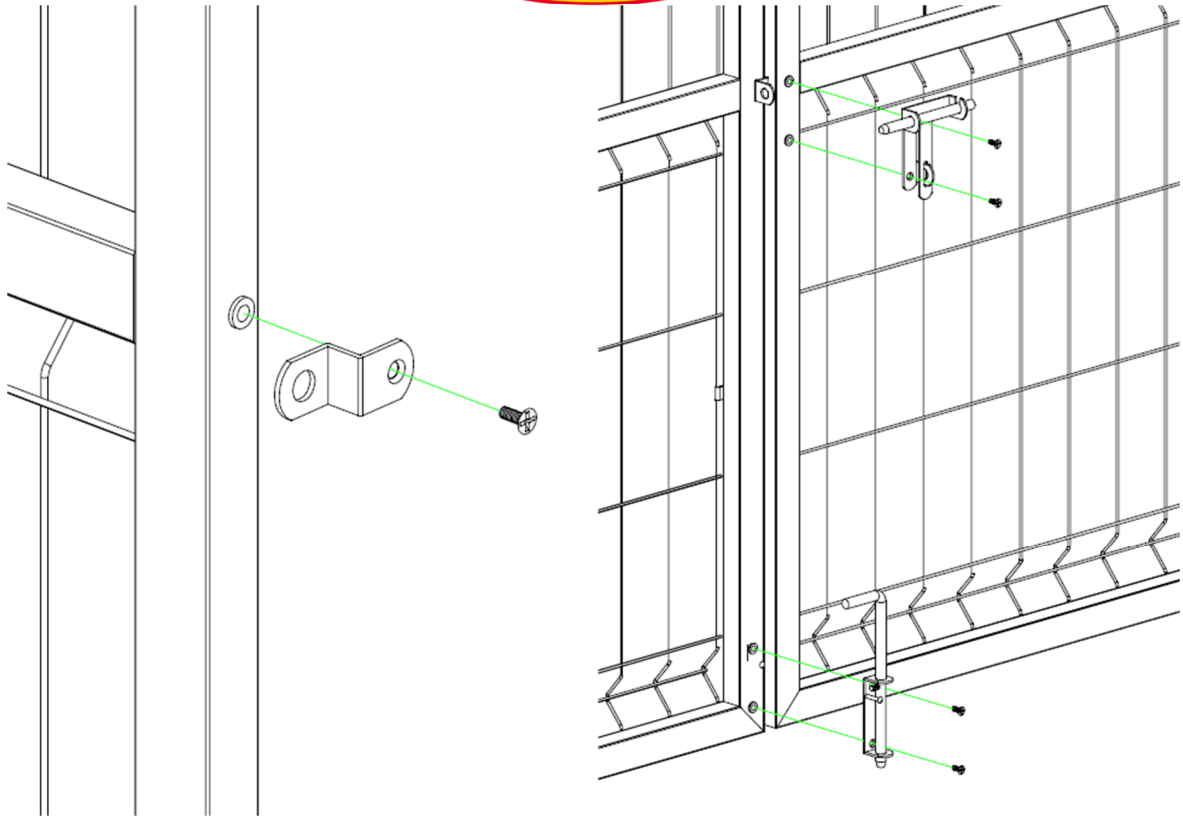

Rys. 5