



TREVISO to system ogrodzeniowy, w którego skład wchodzi: słupki, przęsło, furtka, brama dwuskrzydłowa (wraz z akcesoriami montażowymi) oraz brama samonośna (wraz ze słupami montażowymi).

Elementy bramy samonośnej są poddawane dwóm procesom zabezpieczenia antykorozyjnego. Sztachety stanowiące wypełnienie bramy (przygotowane jako moduły wypełnienia ramy) są poddane procesom malowania proszkowego podkład cynkowy + RAL, natomiast rama bramy jest cynkowana ogniowo i malowana proszkowo na kolor RAL. Następnie półwyroby w procesie kompletacji łączone są za pomocą nitowania.

Brama samonośna (przesuwna) składa się z 5 modułów wypełnienia (po 8 sztachet w każdym module). Sztachety wykonane są z blachy o grubości 1,25 mm, które zagięte są na kształt ceownika. Do ramy przyspawane są profile pionowe 40x20x2 mm, stanowiące wzmocnienie bramy oraz umożliwiające montaż modułów wypełnienia. Ponadto do ramy przyspawana jest belka jezdna wykonana z ceownika bramowego o wymiarach 70x70x4 mm. Dzięki zastosowaniu profili ramy o grubości 2 mm uzyskano sztywność i stabilność konstrukcji. Skrzydło bramy montowane jest przy pomocy dedykowanych słupów (słup początkowy, końcowy oraz słup „A-owy”). Istnieje możliwość automatyzacji bramy poprzez dodanie napędu oraz listwy zębatej napędu.

Dane techniczne standardowej bramy samonośnej **TREVISO**:

- Całkowita wysokość skrzydła bramy wynosi 1400 mm, szerokość jest równa 6000 mm, natomiast światło wjazdu wynosi 4000 mm;
- Zestaw bramy samonośnej do przesuwu ręcznego zawiera zamek hakowy, wkładkę bębnową oraz klamkę;
- Słup początkowy i końcowy bramy samonośnej wykonany jest z podstawy z blachy (grubość 6 mm) oraz profili 80x80x2 mm z odpowiednio przygotowanymi punktami montażowymi akcesoriów (np. chwytak górny, koszyk najazdowy);
- Słup „A-owy” bramy samonośnej wykonany jest z podstawy z blachy (grubość 6 mm) oraz profili 80x40x3 mm z odpowiednio przygotowanymi punktami montażowymi akcesoriów - rolki prowadzące (oraz napęd w przypadku bramy automatycznej);
- Podstawa przyspawana wewnątrz słupa „A-owego” jest elementem mocującym napędu bramy (w przypadku bramy automatycznej);
- Wysokości słupów wynoszą: 1500 mm- słup początkowy, 1500 mm- słup „A-owy”, 500 mm- końcowy;
- Brama samonośna posiada zaślepki otworów technologicznych Ø20 oraz zaślepki profilu dolnego bramy 60x40;

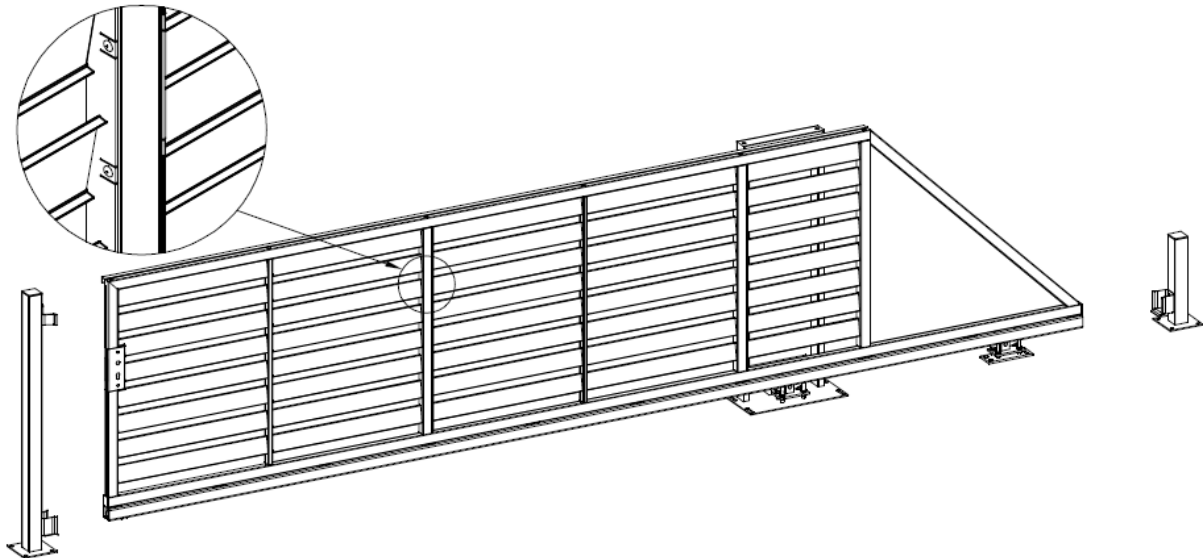

Brama samonośna dostępna jest w wersji ocynkowanej ogniowo (rama bramy) wg normy EN-ISO 1461 i lakierowanej proszkowo wg normy EN-ISO 12944-5 w kolorach z palety RAL wg katalogu JARMEX.

System **TREVISO** znakomicie sprawdza się jako ogrodzenie posesji prywatnych.