

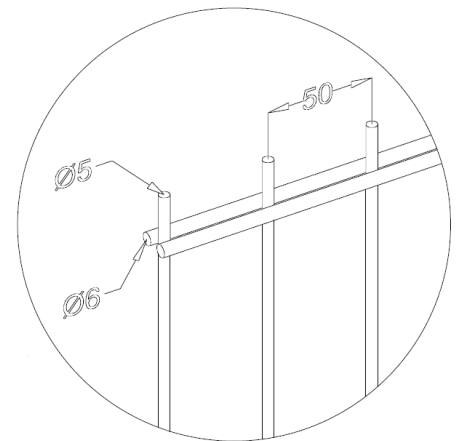

TYP PPW to panel ogrodzeniowy wykonany w formie kraty z podwójnymi drutami poziomymi o oczku 50x200 mm zgrzewany oporowo. Wykonany z drutów o średnicach $\text{Ø}6/\text{Ø}5/\text{Ø}6\text{mm}$. Szerokość pojedynczego przęsła to 2505 mm.

Dane techniczne standardowego ogrodzenia **PPW**:

- Oczko o wymiarach 50x200mm;
- Rozstaw osiowy słupków ogrodzeniowych co 2570mm (montaż pomiędzy słupkami);
- Słupki systemowe wykonane z profili zamkniętych o wymiarach 60x40x2 mm;
- W szczególnych przypadkach (po konsultacji z działem technicznym) słupki wykonywane są z profili 80x40x2 mm;
- Podmurówka wysokości 200 mm z prefabrykowanych elementów betonowych odpornych na działanie czynników atmosferycznych. Do wyboru różne wzory.

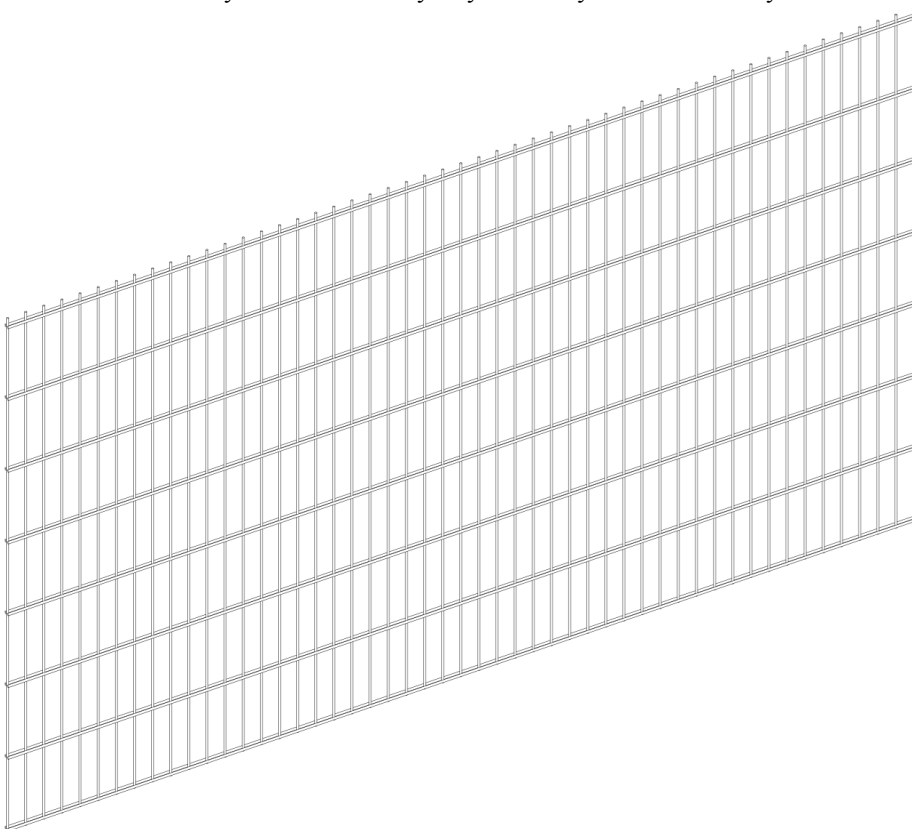

Dostępne wysokości paneli:	Zalecana wysokość słupków:	Ilość obejm montażowych:
1030 mm	1800 mm	2
1230 mm	1800 mm	3
1430 mm	2100 mm	3
1630 mm	2100 mm	3
1830 mm	2400 mm	4
2030 mm	2700 mm	4
2230 mm	3000 mm	4
2430 mm	3000 mm	5

Panel PPW jest ogrodzeniem typu ciężkiego, w którym sztywność uzyskuje się poprzez zastosowanie podwójnych poziomych drutów o średnicy $\text{Ø}6$ mm. Standardowym elementem łącznym przęsła i słupków są obejmy wykonane z płaskownika, wyposażone w śruby zamkowe z nakrętkami zwykłymi lub zrywalnymi, które zapobiegają demontażowi ogrodzenia przez osoby postronne.

Ogrodzenie dostępne w wersji ocynkowanej ogniowo wg normy: EN-ISO 1461 DIN 50976 tZnO lub ocynkowanej ogniowo i lakierowanej proszkowo wg normy EN-ISO 12944-5 w kolorach z palety RAL wg katalogu JARMEX.

Panel **PPW** to ogrodzenie typu ciężkiego, które znakomicie sprawdza się jako ogrodzenie obiektów przemysłowych, użyteczności publicznej oraz portów lotniczych.

Opisany powyżej panel ogrodzeniowy może stanowić wypełnienie bram lub furtek znajdujących się w linii ogrodzenia, przez co idealnie się z nim komponują nadając całości estetycznego i profesjonalnego wyglądu.